

ETCB065-040-250 CCSAA17D200752 B

Betriebsdaten

Angefragter Förderstrom		Förderstrom	25,00 m³/h
Angefragte Förderhöhe		Förderhöhe	55,00 m
Fördermedium	+ Wasser + Waschlaug	Wirkungsgrad	56,8 %
Detaillierte Angaben zum Fördermedium	Chemisch und mechanisch die Werkstoffe nicht angreifend	MEI (Index)	≥ 0,70
Maximale Umgebungslufttemperatur	20,0 °C	Mindestwirkungsgrad)	
Minimale Umgebungslufttemperatur	20,0 °C	Leistungsbedarf	6,44 kW
Temperatur Fördermedium	70,0 °C	Pumpendrehzahl	2936 1/min
		NPSH erforderlich	2,34 m
		zulässiger Betriebsdruck	12,00 bar.r
Mediumdichte	978 kg/m³	Enddruck	5,84 bar.r
Viskosität Fördermedium	0,42 mm²/s	Nullpunktförderhöhe	59,61 m
Zulaufdruck max.	0,56 bar.r	Min. zul. Förderstrom für stabilen Dauerbetrieb	5,85 m³/h
Massenstrom	6,79 kg/s	Min. zul. Massenstrom für stabilen Dauerbetrieb	1,59 kg/s
Max. Leistung für Kennlinie	7,99 kW	Ausführung	Einzelpumpe 1 x 100 % Toleranzen gemäss ISO 9906 Klasse 3B; kleiner 10 kW gemäss § 4.4.2
Max. zul. Massenstrom	11,01 kg/s		

Ausführung

Pumpennorm	EN 733	Werkstoffcode	Q1BVGG
Pumpen bis Motorbaugröße IEC 112 sind mit Stützfuß, Pumpen mit Motorbaugröße größer IEC 112 mit Motorfuß ausgestattet.		Dichtungscode	9
Ausführung	Blockbauweise	Fahrweise	A Einfachwirkende GLRD (A-Deckel, konisch)
Aufstellart	Horizontal	Dichtungseinbauraum	Konischer Dichtungsraum (A-Deckel)
Saugstutzen Nennweite	DN 65	Spaltring	Spaltring
Saugstutzen Nenndruck	PN 16	Lafraddurchmesser	202,0 mm
Saugstutzen Stellung	axial	Drehrichtung von Antriebsseite	Rechts im Uhrzeigersinn
Saugflansch gebohrt nach Norm	EN 1092-1	Silikonfreie Ausführung	Ja
Druckstutzen Nennweite	DN 40	Lagerträgerausführung	Blockbauweise
Druckstutzen Nenndruck	PN 16	Lagerträgergröße	WE25.2
Druckstutzen Stellung	oben (0°/360°)	Lagerart	Wälzlager
Druckflansch gebohrt nach Norm	EN 1092-1	Schmierart Antriebsseite	Fett
Flansche DN 65 werden mit 4 Loch ausgeführt!		Farbe	Ultramarinblau (RAL 5002) KSB-Blau
Wellendichtung	Einfachwirkende GLRD	Stütz- bzw. Motorfuß	Stützfuß
Wellendichtungshersteller	Burgmann	Motorhaube	ohne
Wellendichtungsart	M7N	Laufgradmutter-sicherung für Dieselantrieb	Ja

ETCB065-040-250 CCSAA17D200752 B

Antrieb, Zubehör

Antriebstyp	Elektromotor	Temperaturfühler	3 Kaltleiter
Antriebsnorm mech.	IEC	Klemmenkastenstellung	0°/360° (oben)
Motorfabrikat	KSB-Motor		Blick auf den Saugstutzen
Bereitstellung Antrieb durch	Standardmotor liefert KSB - montiert KSB	Wicklung	400 / 690 V
Bauform	V15	Motorpolzahl	2
Motorgröße	132S	Schaltart	Dreieck
Effizienzklasse	Effizienzklasse IE3 gem. IEC60034-30-1	Motor Kühlmethode	Oberflächenkühlung
Motordrehzahl	2936 1/min	Motorwerkstoff	Aluminium
Frequenz	50 Hz	Fu-Betrieb zugelassen	geeignet für FU-Betrieb
Bemessungsspannung	400 V	Schalldruckpegel des Motors	68 dBa
Motorbemessungsleist. P2	7,50 kW	Motordaten können von Typenschilddaten abweichen. Die Motordaten beschreiben die von KSB gewählte funktionale Spezifikation und werden für die Pumpenauslegung verwendet.	
vorhandene Reserve	16,43 %	CE-Zulassung	Ja
Motornennstrom	13,6 A	EAC-Zulassung	Ja
Anlaufstromverhältnis IA/IN	8,3	Kondensatablass, Motor	Ja
Isolierstoffklasse	F nach IEC 34-1	Umgebungstemperatur	40,0 °C
Motorschutzart	IP55	Max. absolute Luftfeuchtigkeit	30 g/m ³
Cosphi bei 4/4 Last	0,86	Temperatursensor Motorlager	ohne
Motorwirkungsgrad bei 4/4 Last	90,1 %	UKCA-Konformität	Ja

Werkstoffe C

Pumpengehäuse (101)	CrNiMo-Stahl 1.4571	Spaltring (502.1)	CrNiMo-Stahl 1.4571
Druckdeckel (163)	CrNiMo-Stahl 1.4571	Spaltring (502.2)	CrNiMo-Stahl 1.4571
Welle (210)	CrNiMo-Stahl 1.4571	Sechskantschraube (901.1)	Stahl 8.8 A2A
Laufgrad (230)	CrNiMo-Stahl 1.4408	Verschlussschraube (903.1)	CrNiMo-Stahl A4
Antriebslaterne (341)	EN-GJL-250 + Cataphoresis	Mutter (920.4)	CrNiMo-Stahl A4
O-Ring (412.1)	EPDM 70		

Verpackung

Verpackungsklasse	A0 Verpackung nach KSB- Wahl	Verpackung für Transport	LKW
Verpackung für Lagerung	Innen		

Typenschilder

Typenschild Sprache	sprachneutral
---------------------	---------------

ETCB065-040-250 CCSAA17D200752 B

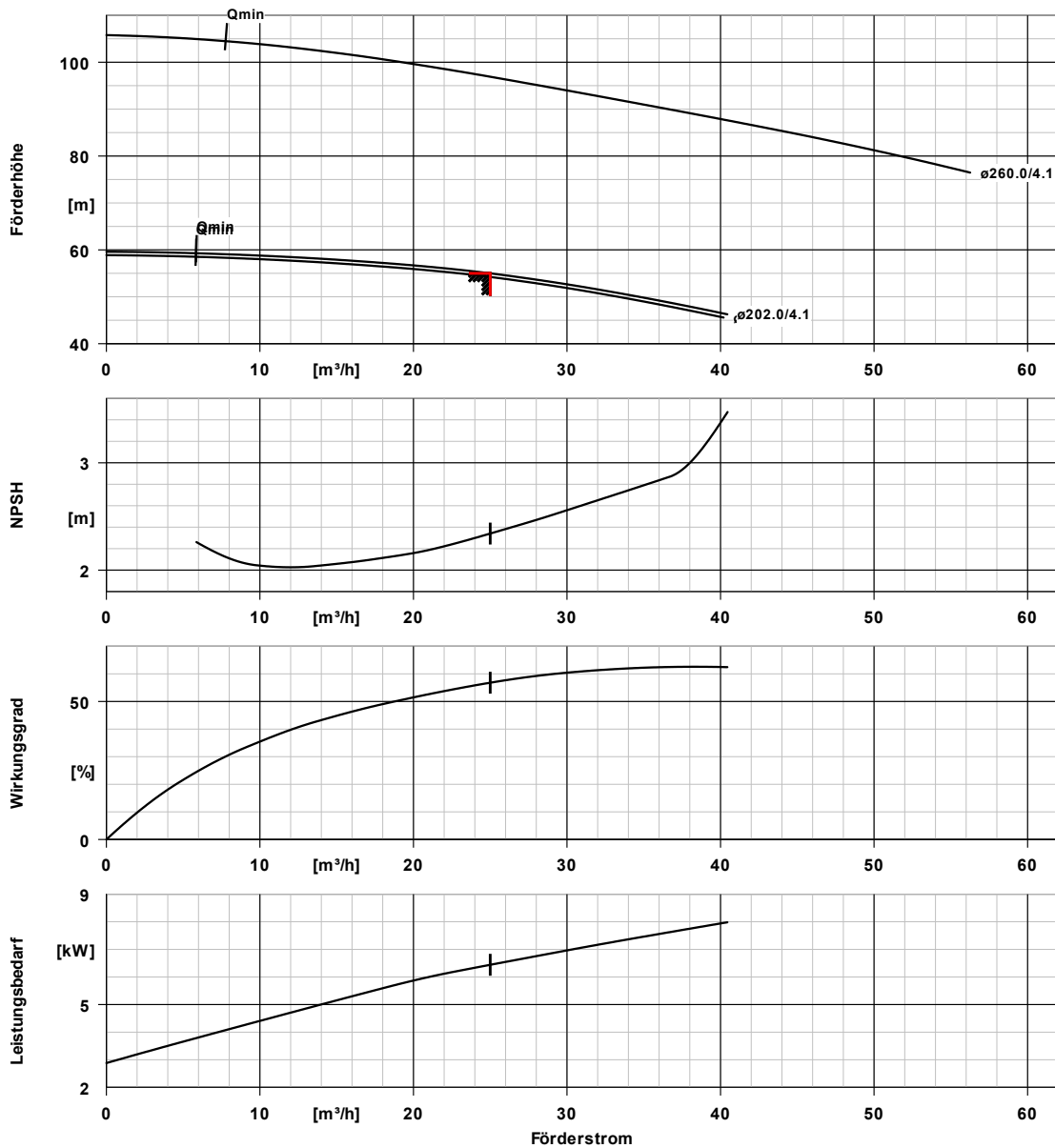

Kurven Daten

Drehzahl 2936 1/min
 Mediumdichte 978 kg/m^3
 Viskosität 0,42 mm^2/s
 Förderstrom 25,00 m^3/h
 Angefragter Förderstrom 25,00 m^3/h
 Förderhöhe 55,00 m
 Angefragte Förderhöhe 55,00 m

Wirkungsgrad 56,8 %
 MEI (Index $\geq 0,70$)
 Mindestwirkungsgrad)
 Leistungsbedarf 6,44 kW
 NPSHR 2,34 m
 Kurvennummer K1212:326
 Effektiver Laufraddurchmesser 202,0 mm
 Abnahmenorm

Toleranzen gemäss ISO 9906 Klasse 3B; kleiner 10 kW gemäss § 4.4.2

ETCB065-040-250 CCSAA17D200752 B

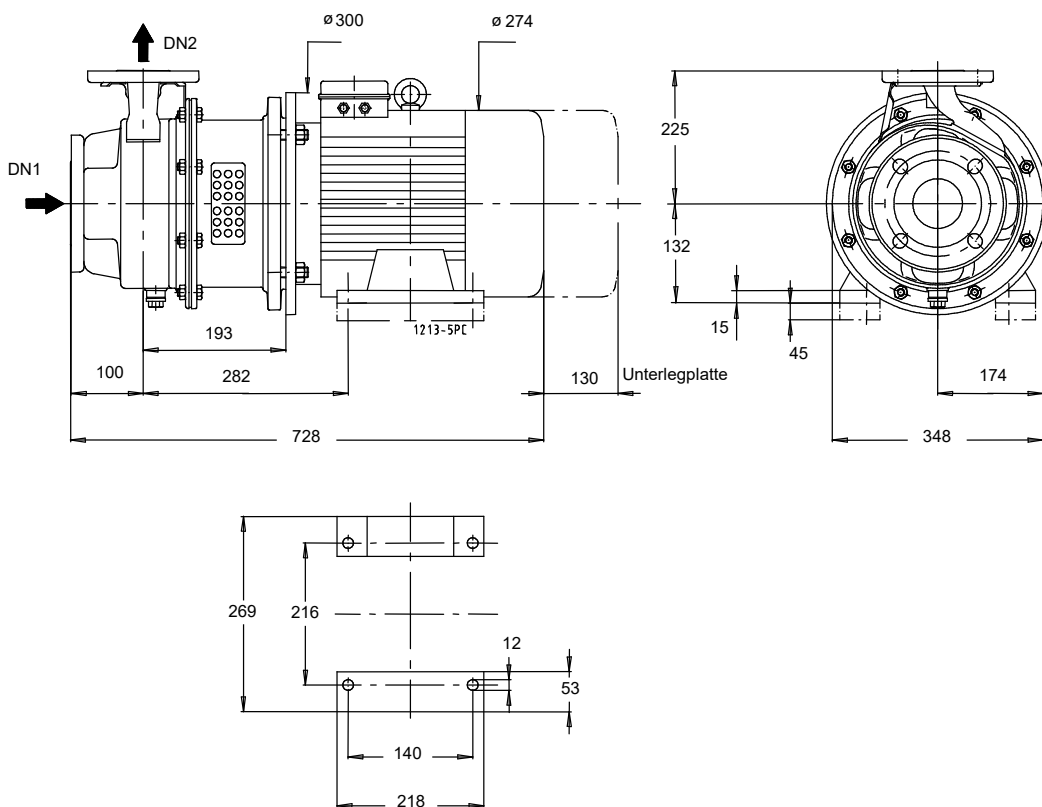

Darstellung ist nicht maßstäblich

Maße in mm

Motor

Motorfabrikat	KSB-Motor
Motorgröße	132S
Leistung Motor	7,50 kW
Motorpolzahl	2
Drehzahl	2936 1/min
Lage Klemmenkasten	0°/360° (oben)
	Blick auf den Saugstutzen

Anschlüsse

Saugstutzen Nennweite DN1	DN 65 / EN 1092-1
Druckstutzen Nennweite DN2	DN 40 / EN 1092-1
Nenndruck saugs.	PN 16
Nenndruck drucks.	PN 16
Flansche DN 65 werden mit 4 Loch ausgeführt!	

Gewicht netto

Pumpe	36 kg
Motor	74 kg
Summe	110 kg

Rohrleitungen spannungsfrei anschließen

Maßabweichungen für Wellenachshöhe: DIN 747
 Abmessungen ohne Toleranzangabe, grobe Toleranzen: ISO 2768-c
 Anschlussmaße für Pumpen: EN 735

Plan für Zusatzanschlüsse siehe extra Zeichnung.

ETCB065-040-250 CCSAA17D200752 B

Abmessungen ohne Toleranzen - Schweißteile: ISO 13920-B
Abmessungen ohne Toleranzangabe - Grauguss

ETCB065-040-250 CCSAA17D200752 B

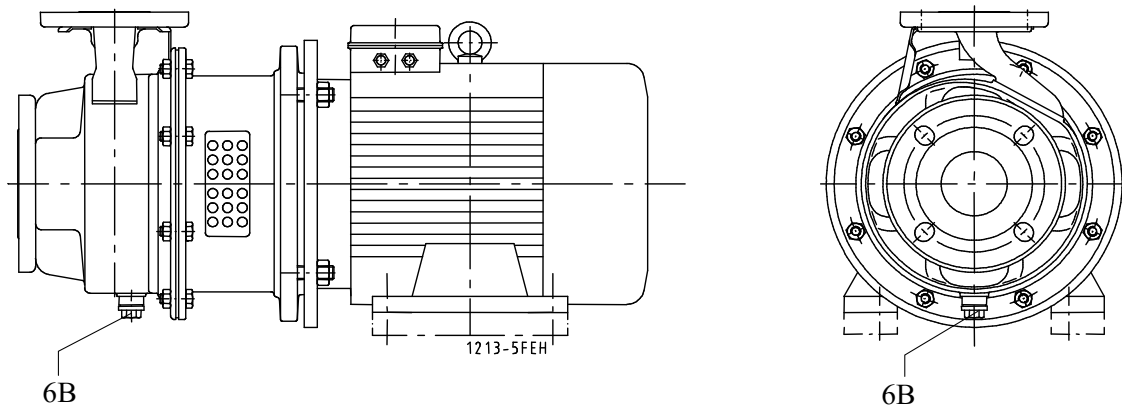

Anschlüsse

6B Förderflüssigkeit-Entleerung

G 3/8

Gebohrt und verschlossen.