

N° de poste client:
Date de communication:
Nr de doc.:
Quantité: 1

Poste: 200

Numéro:

Date:
Page: 1 / 5

ETL 150-150-200 GGS AV07D300554 BKSBIE3

No. de version: 2

Pompe en ligne

Caractéristiques de fonctionnement

Débit demandé	150,00 m³/h	Débit	149,86 m³/h
Hauteur manométrique totale demandée	9,00 m	Hauteur manométrique tot.	8,98 m
Liquide pompé	Eau, eau de refroidissement	Rendement	69,7 %
	Système de refroidissement fermé	MEI (indice de rendement minimum)	= 0,70
	Ne contenant pas de substances attaquant chimiquement ou mécaniquement les matériaux	Puissance absorbée	5,28 kW
Température ambiante	20,0 °C	Vitesse de rotation pompe	1467 rpm
Température liquide pompé	4,0 °C	NPSH requis	4,06 m
Densité liquide pompé	1000 kg/m³	Pression de service admissible	16,00 bar.r
Viscosité liquide pompé	1,59 mm²/s	Pression de refoulement	0,88 bar.r
Pression d'aspiration max.	0,00 bar.r	Débit massique mini pour marche continue stable	8,67 kg/s
Débit massique	41,62 kg/s	Débit massique max. admissible	75,85 kg/s
Puissance max. courbe	5,98 kW	Exécution	Pompe simple 1 x 100 % tolérances suivant ISO 9906 classe 3B ; en dessous de 10 kW suivant par. 4.4.2
Débit mini pour marche continue stable	31,22 m³/h		
Hauteur à débit nul	11,24 m		

Exécution

Norme de pompe	Sans	Code matériau	Q1Q1EGG
Attention : la longueur entre les brides d'aspiration et de refoulement peut être différente de celle de la génération précédente Etaline.		Code	7
Exécution	Pompe monobloc en ligne	Mode de fonctionnement	Garniture mécanique simple avec chambre ventilée (couvercle A, conique)
Mode d'installation	Vertical	Chambre de garniture	Chambre d'étanchéité conique (couvercle A) avec
Diamètre nominal tubulure d'aspiration	DN 150	Protection contre les contacts fortuits	
Pression nom. aspiration	PN 16	Bague d'usure	Bague d'usure
Position tubulure d'aspiration	180° (en bas)	Diamètre de roue	183,0 mm
Bride d'aspiration alésée selon norme	EN1092-2	Section de passage	21,1 mm
Diamètre nom. refoulement	DN 150	Sens de rotation vu du moteur	Sens horaire
Pression nom. refoulement	PN 16	Montage de pompe sans silicone	Oui
Position tubulure de refoulement	en haut (0°/360°)	Type de palier	Construction monobloc
Bride de refoulement alésée selon norme	EN1092-2	Taille lanterne de palier	35
Étanchéité d'arbre	GM à simple effet	Type de palier	Paliers à roulements
Fabricant	KSB	Type de lubrification côté entraînement	Graisse
Type	1A	Couleur	orange de sang (RAL 2002)

N° de poste client:
Date de communication:
Nr de doc.:
Quantité: 1

Poste: 200

Numéro:

Date:
Page: 2 / 5

ETL 150-150-200 GGSAV07D300554 BKSBIE3
Pompe en ligne

No. de version: 2

Entraînement, accessoires

Type d'entraînement	Moteur électrique	Classe d'isolement	F suivant IEC 34-1
Norme d'entraînement méc.	IEC	Indice de protection moteur	IP55
Marque moteur	KSB-Moteur	Cos phi à 4/4 de charge	0,80
Moteur fourni par	Moteur standard livré par KSB - monté par KSB	Rendement du moteur à 4/4 de charge	89,6 %
Type de construction moteur	V1	Capteur temp.	3 therm. PTC
Taille moteur	132S	Pos. boîte à bornes	0° même orientation vu de l'entraînement
Classe de rendement	Classe de rendement IE3 suivant IEC60034-30-1	Bobinage moteur	400 / 690 V
Dimensionné pour le fonctionnement avec variateur	Oui	Nombre de pôles	4
Vitesse de rotation	1467 rpm	Type de couplage	triangle
Fréquence	50 Hz	Méthode de refroidissement moteur	Ventilation extérieure
Tension nominale	400 V	Matériau moteur	Aluminium
Puissance nominale P2	5,50 kW	Fonctionn. variateur admis	adapté au fonctionnement avec variateur
Réserve disponible	4,22 %	Niveau de pression acoustique du moteur	67 dBa
Courant nominal	11,0 A		
Rapport d'intensité de démarrage IA/IN	8,9		

Matériaux G

Volute (102)	Fonte grise EN-GJL- 250/A48CL35B	Bague d'usure (502.1)	Fonte grise GG/Fonte
Couvercle de corps (161)	Fonte grise EN-GJL- 250/A48CL35B	Bague d'usure (502.2)	Fonte grise GG/Fonte
Arbre (210)	Acier de traitement C45+N	Chemise d'arbre (523)	Acier CrNiMo
Roue (230)	Fonte grise EN-GJL- 250/A48CL35B	Goujon (902)	Acier 8.8
Lanterne d'entraînement (341)	Fonte grise EN-GJL- 250/A48CL35B	Ecrou de roue (922)	Acier 8
Joint plat (400)	DPAF plaque d'étanchéité sans amiante	Clavette (940)	Acier C45+C / A311 GR 1045 CLASS A
Joint (411)	Acier ST		

Plaques signalétiques

Langue plaque signalétique	international	Texte supplémentaire	20CWR1.P54 20CWR1.P55 20CWR1.P56
----------------------------	---------------	----------------------	--

Courbe caractéristique hydraulique



N° de poste client:
Date de communication:
Nr de doc.:
Quantité: 1

Poste:200

Numéro:

Date:
Page: 3 / 5

ETL 150-150-200 GGS AV07D300554 BKS BIE3

No. de version: 2

Pompe en ligne

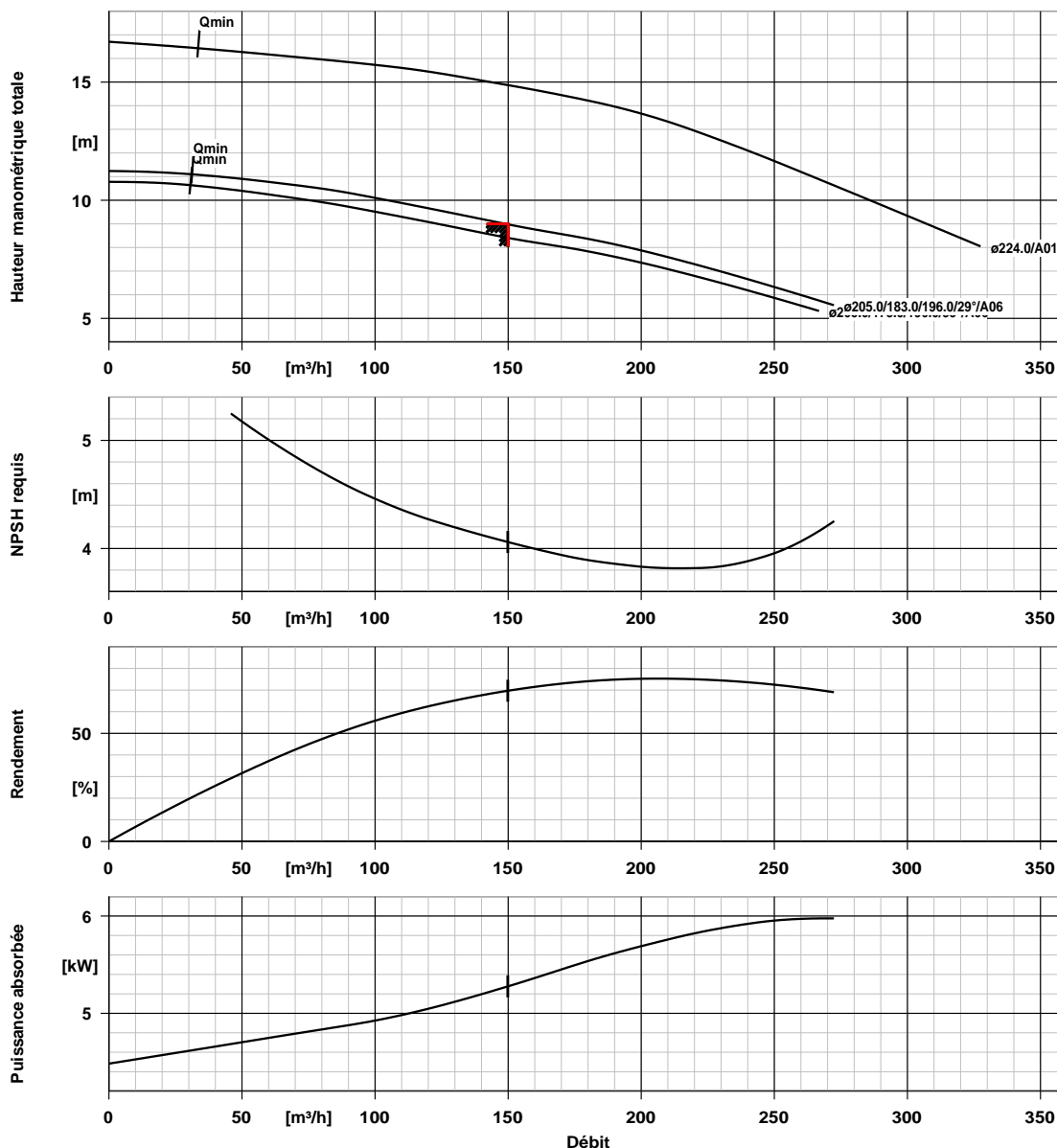

Caractéristiques de courbe

Vitesse de rotation	1467 rpm	Rendement	69,7 %
Densité liquide pompé	1000 kg/m ³	MEI (indice de rendement minimum)	= 0,70
Viscosité	1,59 mm ² /s	Puissance absorbée	5,28 kW
Débit	149,86 m ³ /h	NPSH requis	4,06 m
Débit demandé	150,00 m ³ /h	Numéro de courbe	K1159.454/50
Hauteur manométrique totale	8,98 m	Diamètre de roue effectif	183,0 mm
Hauteur manométrique totale demandée	9,00 m	Norme de réception	tolérances suivant ISO 9906 classe 3B ; en dessous de 10 kW suivant par. 4.4.2

PLAN D'INSTALLATION



N° de poste client:
 Date de communication: 13/06/2017
 Nr de doc.: Poste:200
 Quantité: 1

Numéro:

Date:
 Page: 4 / 5

ETL 150-150-200 GGSAV07D300554 BKSBI E3
 Pompe en ligne

No. de version: 2

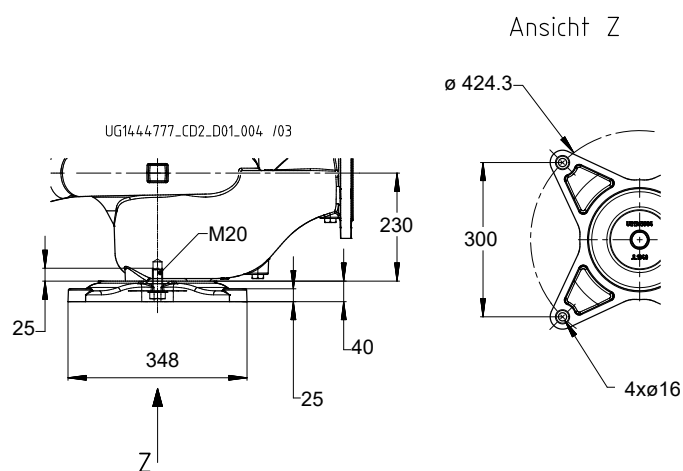
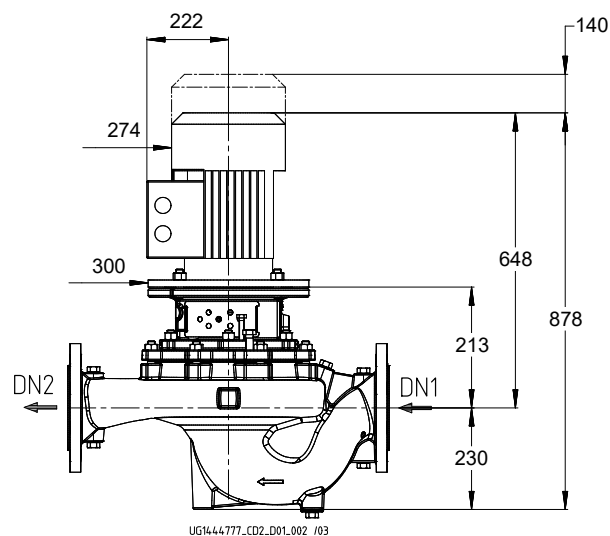
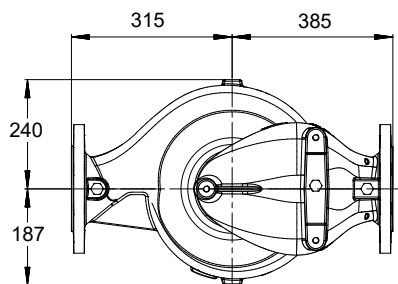

Le dessin n'est pas à l'échelle

Côtes en mm

Moteur

Constructeur moteur	KSB-Moteur
Taille moteur	132S
Puissance moteur	5,50 kW
Nombre de pôles	4
Vitesse de rotation	1467 rpm
Position de la boîte à bornes	0° même orientation
	vu de l'entraînement

Raccordements

Diamètre nominal aspiration	DN 150 / EN1092-2
DN1	
Refoulement DN2	DN 150 / EN1092-2
Pression nominale asp.	PN 16
Pression nominale refoul.	PN 16

Poids net

Pompe	127 kg
Moteur	67 kg
Total	194 kg

Raccorder les tuyauteries sans contrainte !

Pour les raccords auxiliaires, voir plan séparé.

N° de poste client:
Date de communication:
Quantité: 1

Date: 1
Page: 5 / 5

ETL 150-150-200 GGS AV07D300554 BKS BIE3
Pompe en ligne

No. de version: 2

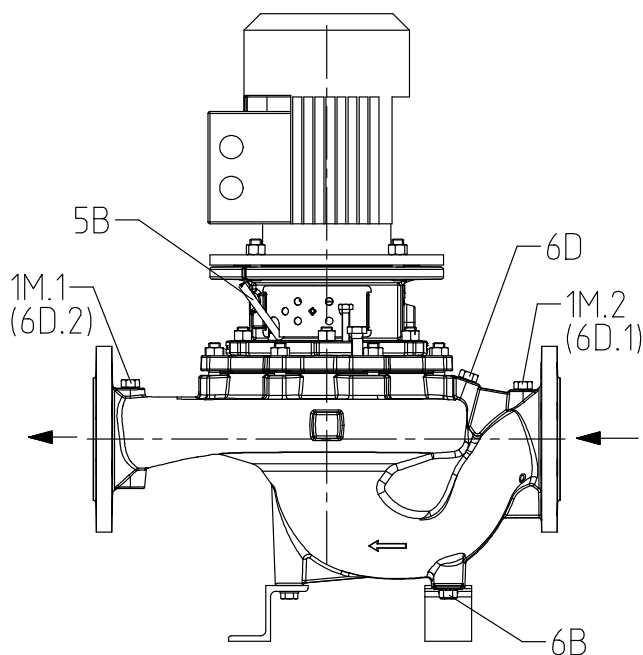

UG1444722_D01_003/ 02

Raccordements

Variante de corps pompe		XX46
1M.1 Prise de manomètre	G 1/2	Alésé et obturé.
1M.2 Prise de manomètre	G 1/2	Alésé et obturé.
6B Liquide pompé - vidange	G 1/2	Alésé et obturé.
6D Liquide pompé - remplissage/dégazage	G 1/2	Alésé et obturé.
5B Purge d'air	G 1/4	fermé avec un bouchon de purge