

ETL 125-125-160 GGS AV11D300404 BKS BIE3

Inline-Pumpe

Betriebsdaten

Fördermedium	Wasser sauberes Wasser	Förderstrom	136,17 m ³ /h
Detaillierte Angaben zum Fördermedium	Chemisch und mechanisch die Werkstoffe nicht angreifend	Förderhöhe	8,18 m
Maximale Umgebungslufttemperatur	20,0 °C	Wirkungsgrad	78,4 %
Minimale Umgebungslufttemperatur	20,0 °C	MEI (Index)	≥ 0,60
Temperatur Fördermedium	20,0 °C	Mindestwirkungsgrad)	
Mediumdichte	998 kg/m ³	Leistungsbedarf	3,86 kW
Viskosität Fördermedium	1,00 mm ² /s	Pumpendrehzahl	1452 1/min
Zulaufdruck max.	0,00 bar.r	NPSH erforderlich	2,26 m
Massenstrom	37,75 kg/s	zulässiger Betriebsdruck	16,00 bar.r
Max. Leistung für Kennlinie	4,05 kW	Enddruck	0,80 bar.r
Max. zul. Massenstrom	55,75 kg/s	Nullpunktförderhöhe	10,14 m
Ausführung	Einzelpumpe 1 x 100 %	Min. zul. Förderstrom für stabilen Dauerbetrieb	20,83 m ³ /h
		Min. zul. Massenstrom für stabilen Dauerbetrieb	5,78 kg/s
			Toleranzen gemäss ISO 9906 Klasse 3B; kleiner 10 kW gemäss § 4.4.2

Ausführung

Pumpennorm	ohne	Werkstoffcode	BQ1EGG-WA
Achtung: Die Baulänge vom saugseitigen zum druckseitigen Anschluss kann von der vorherigen Etaline-Generation abweichen.		Dichtungscode	11
Ausführung	Inline-Pumpe in Blockbauweise	Fahrweise	Einfachwirkende Gleitringdichtung mit belüftetem Einbauraum (A-Deckel, konisch)
Aufstellart	Vertikal	Vorausgesetzt wird Medium ohne Feststoffe	
Saugstutzen Nennweite	DN 125	Dichtungseinbauraum	Konischer Dichtungsraum (A-Deckel)
Saugstutzen Nenndruck	PN 16	Berührungsschutz	mit
Saugstutzen Stellung	180° (unten)	Spaltring	Spaltring
Saugflansch gebohrt nach Norm	EN1092-2	Lafraddurchmesser	180,0 mm
Druckstutzen Nennweite	DN 125	Freier Durchgang	16.4 mm
Druckstutzen Nenndruck	PN 16	Drehrichtung von Antriebsseite	Rechts im Uhrzeigersinn
Druckstutzen Stellung	oben (0°/360°)	Silikonfreie Ausführung	Ja
Druckflansch gebohrt nach Norm	EN1092-2	Lagerträgerausführung	Blockbauweise
Dichtflächenform	mit Dichtleiste (Form B nach EN 1092)	Lagerträgergröße	35
Wellendichtung	Einfachwirkende GLRD	Lagerart	Wälzlager
Wellendichtungshersteller	KSB	Schmierart Antriebsseite	Fett
Wellendichtungsart	1	Farbe	Blutorange (RAL 2002)

ETL 125-125-160 GGS AV11D300404 BKS BIE3

Inline-Pumpe

Antrieb, Zubehör

Antriebstyp	Elektromotor	Temperaturfühler	3 Kaltleiter
Antriebsnorm mech.	IEC	Klemmenkastenstellung	0° gleiche Ausrichtung vom Antrieb aus gesehen
Motorfabrikat	KSB-Motor	Wicklung	400 / 690 V
Bereitstellung Antrieb durch	Standardmotor liefert KSB - montiert KSB	Motorpolzahl	4
Bauform	V1	Schaltart	Dreieck
Motorgröße	112M	Motor Kühlmethode	Oberflächenkühlung
Effizienzklasse	Effizienzklasse IE3 gem. IEC60034-30-1	Motorwerkstoff	Aluminium
Motordrehzahl	1452 1/min	Fu-Betrieb zugelassen	geeignet für FU-Betrieb
Frequenz	50 Hz	Schalldruckpegel des Motors	61 dBa
Bemessungsspannung	400 V	Motordaten können von Typenschilddaten abweichen. Die Motordaten beschreiben die von KSB gewählte funktionale Spezifikation und werden für die Pumpenauslegung verwendet.	
Motorbemessungsleist. P2 vorhandene Reserve	4,00 kW 3,59 %	CE-Zulassung	Ja
Motornennstrom	8,6 A	EAC-Zulassung	Ja
Anlaufstromverhältnis IA/IN	7,5	Kondensatablass, Motor	Ja
Isolierstoffklasse	F nach IEC 34-1	Umgebungstemperatur	40,0 °C
Motorschutzart	IP55	Max. absolute Luftfeuchtigkeit	30 %
Cosphi bei 4/4 Last	0,78	Temperatursensor Motorlager	ohne
Motorwirkungsgrad bei 4/4 Last	88,6 %	UKCA-Konformität	Ja

Werkstoffe G

Hinweise 1

Allgemeine Beurteilungskriterien bei Vorliegen einer Wasseranalyse: pH-Wert >= 6,5; Gehalt an Chloriden (Cl) <=250 mg/kg. Chlor (Cl2) <=0,6 mg/kg.

Spiralgehäuse (102)	Grauguss EN-GJL-250/A48CL35B	Dichtring (411)	Stahl ST
Gehäusedeckel (161)	Grauguss EN-GJL-250/A48CL35B	Spaltring (502.1)	Grauguss GG/Gusseisen
Welle (210)	Vergütungsstahl C45+N	Spaltring (502.2)	Grauguss GG/Gusseisen
Lauftrad (230)	Grauguss EN-GJL-250/A48CL35B	Wellenhülse (523)	CrNiMo-Stahl
Antriebslaterne (341)	Grauguss EN-GJL-250/A48CL35B	Stiftschraube (902)	Stahl 8.8
Flachdichtung (400)	DPAF DW001	Lauf radmutter (922)	Stahl 8
		Passfeder (940)	Stahl C45+C / A311 GR 1045 Klasse A

Verpackung

Verpackungsklasse	A0 Verpackung nach KSB-Wahl	Verpackung für Transport	LKW
Verpackung für Lagerung	Innen		

Typenschilder

Typenschild Sprache	sprachneutral
---------------------	---------------

ETL 125-125-160 GGS AV11D300404 BKS BIE3
 Inline-Pumpe

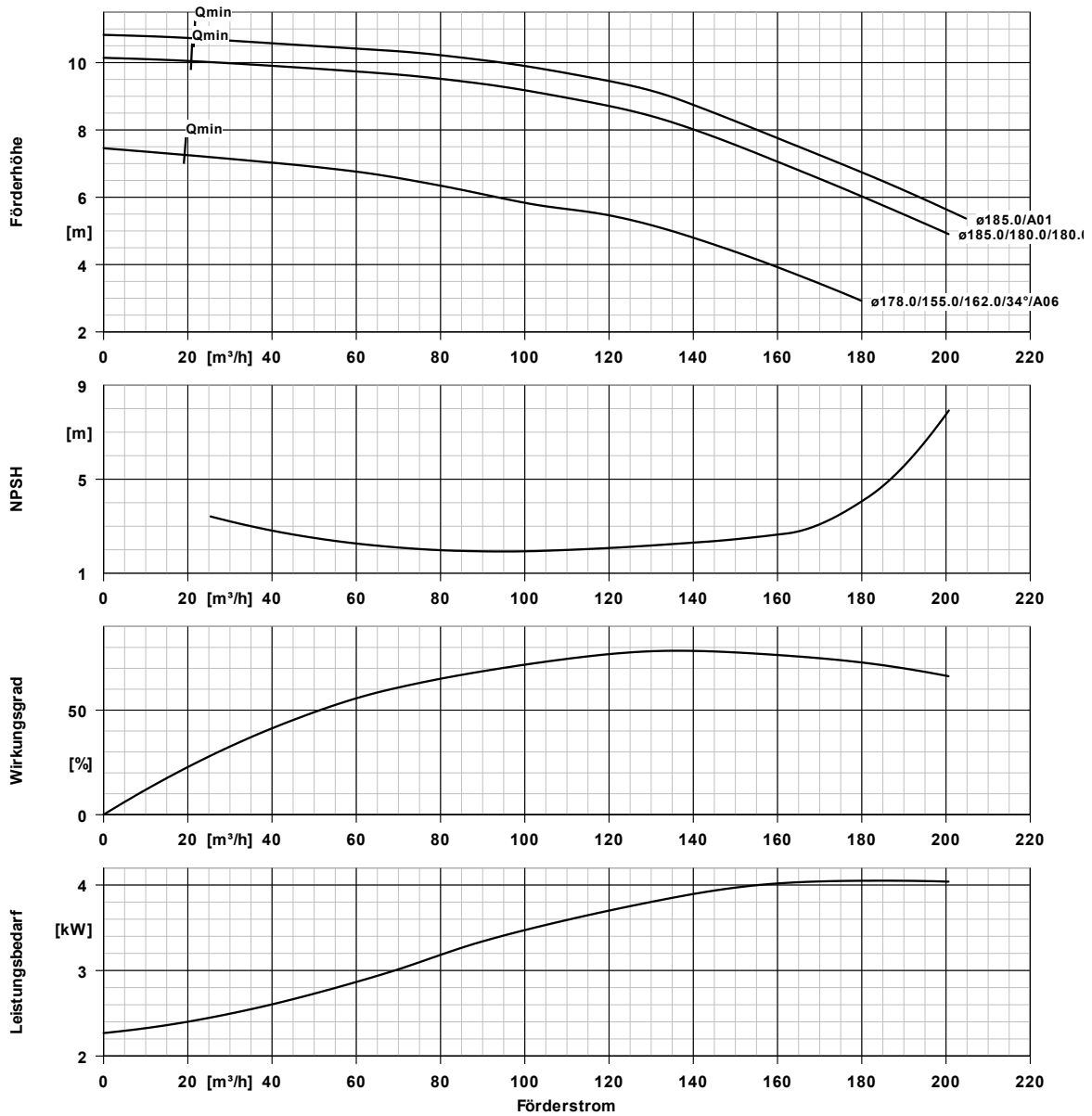

Kurvendaten

Drehzahl	1452 1/min	MEI (Index	$\geq 0,60$
Mediumdichte	998 kg/m ³	Mindestwirkungsgrad)	
Viskosität	1,00 mm ² /s	Leistungsbedarf	3,86 kW
Förderstrom	136,17 m ³ /h	NPSHR	2,26 m
Förderhöhe	8,18 m	Kurvennummer	K1159.454/45
Wirkungsgrad	78,4 %	Effektiver	180,0 mm
		Laufreddurchmesser	
		Abnahmenorm	Toleranzen gemäss ISO
			9906 Klasse 3B; kleiner 10
			kW gemäss § 4.4.2

ETL 125-125-160 GGSAV11D300404 BKSBIE3

Inline-Pumpe

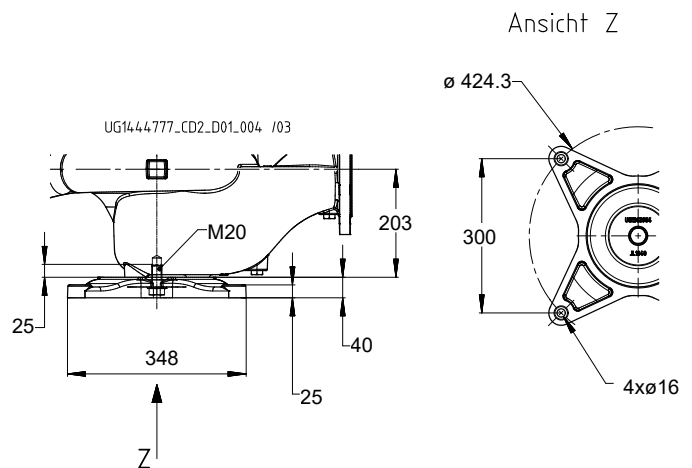
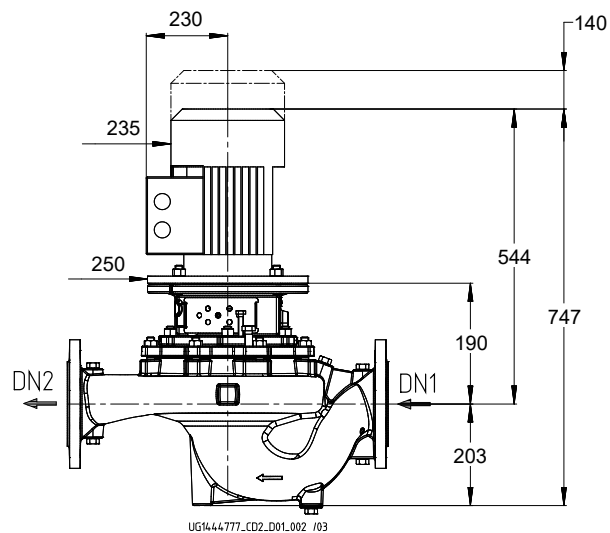
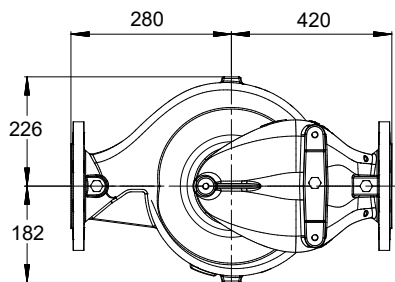

Darstellung ist nicht maßstäblich

Maße in mm

Motor

Motorfabrikat	KSB-Motor
Motorgröße	112M
Leistung Motor	4,00 kW
Motorpolzahl	4
Drehzahl	1452 1/min
Lage Klemmenkasten	0° gleiche Ausrichtung vom Antrieb aus gesehen

Anschlüsse

Saugstutzen Nennweite DN1	DN 125 / EN1092-2
Druckstutzen Nennweite DN2	DN 125 / EN1092-2
Nenndruck saugs.	PN 16
Nenndruck drucks.	PN 16

Gewicht netto

Pumpe	98 kg
Motor	43 kg
Summe	141 kg

Rohrleitungen spannungsfrei anschließen

Plan für Zusatzanschlüsse siehe extra Zeichnung.

ETL 125-125-160 GGS AV11D300404 BKS BIE3
 Inline-Pumpe

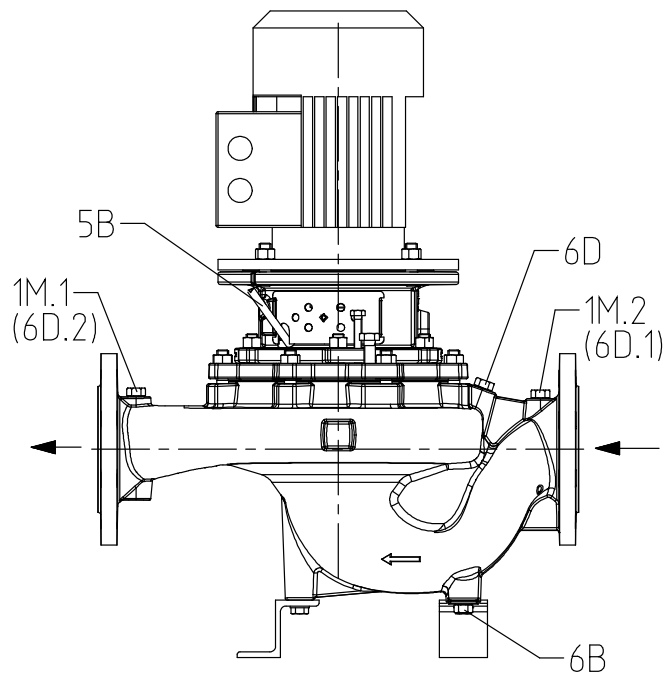

UG1444722_D01_003/ 02

Anschlüsse

Pumpengehäusevariante

1M.1 Druckmessgerät-Anschluss

1M.2 Druckmessgerät-Anschluss

6B Förderflüssigkeit-Entleerung

6D Förderflüssigkeit- Auffüllen/Entlüften

5B Entlüftung

G 1/2

G 1/2

G 1/2

G 1/2

G 1/4

XX46

Gebohrt und verschlossen.

Gebohrt und verschlossen.

Gebohrt und verschlossen.

Gebohrt und verschlossen.

Mit Entlüftungstopfen verschlossen.