

**ETLZ080-080-160 GGS AV11D200224 BKS BIE5 PD2M**

Inline-Pumpe

**Betriebsdaten**

Angefragter Förderstrom	48,28 m <sup>3</sup> /h	Förderstrom	48,37 m <sup>3</sup> /h
Angefragte Förderhöhe	6,30 m	Förderhöhe	6,32 m
Fördermedium	Wasser sauberes Wasser	Wirkungsgrad	63,4 %
Detaillierte Angaben zum Fördermedium	Chemisch und mechanisch die Werkstoffe nicht angreifend	MEI (Index)	≥ 0,70
Maximale Umgebungslufttemperatur	20,0 °C	Mindestwirkungsgrad)	
Minimale Umgebungslufttemperatur	20,0 °C	Leistungsbedarf	1,31 kW
Temperatur Fördermedium	20,0 °C	Pumpendrehzahl	1500 1/min
		NPSH erforderlich	1,68 m
		zulässiger Betriebsdruck	16,00 bar.r
Mediumdichte	998 kg/m <sup>3</sup>	Enddruck	4,12 bar.r
Viskosität Fördermedium	1,00 mm <sup>2</sup> /s	Nullpunktförderhöhe	9,11 m
Zulaufdruck max.	3,50 bar.r	Min. zul. Förderstrom für stabilen Dauerbetrieb	6,23 m <sup>3</sup> /h
Massenstrom	13,41 kg/s	Min. zul. Massenstrom für stabilen Dauerbetrieb	1,73 kg/s
Max. Leistung für Kennlinie	1,45 kW	Ausführung	Doppelanlage eine Volllast, eine Reservepumpe 2 x 100% Toleranzen gemäss ISO 9906 Klasse 3B; kleiner 10 kW gemäss § 4.4.2
Max. zul. Massenstrom	17,86 kg/s		

**Ausführung**

Pumpennorm	ohne	Werkstoffcode	BQ1EGG-WA
Ausführung	Doppelpumpe in Blockbauweise	Dichtungscode	11
Aufstellart	Vertikal	Fahrweise	Einfachwirkende Gleitringdichtung mit belüftetem Einbauraum (A-Deckel, konisch)
Saugstutzen Nennweite	DN 80	Vorausgesetzt wird Medium ohne Feststoffe	
Saugstutzen Nenndruck	PN 16	Dichtungseinbauraum	Konischer Dichtungsraum (A-Deckel)
Saugstutzen Stellung	180° (unten)	Berührungsschutz	mit Spaltring
Saugflansch gebohrt nach Norm	EN1092-2	Spaltring	155,0 mm
Druckstutzen Nennweite	DN 80	Laufdurchmesser	12,2 mm
Druckstutzen Nenndruck	PN 16	Freier Durchgang	Rechts im Uhrzeigersinn
Druckstutzen Stellung	oben (0°/360°)	Drehrichtung von Antriebsseite	
Druckflansch gebohrt nach Norm	EN1092-2	Lagerträgersausführung	Blockbauweise
Dichtflächenform	ohne Dichtleiste	Lagerträgergröße	25
Wellendichtung	Einfachwirkende GLRD	Lagerart	Wälzlager
Wellendichtungshersteller	KSB	Schmierart Antriebsseite	Fett
Wellendichtungsart	1	Farbe	Blutorange (RAL 2002)

**ETLZ080-080-160 GGS AV11D200224 BKS BIE5 PD2M**

Inline-Pumpe

**Antrieb, Zubehör**

Antriebstyp	Elektromotor	Cosphi bei 4/4 Last	0,68
Antriebsnorm mech.	IEC	Motorwirkungsgrad bei 4/4 Last	89,5 %
Motorfabrikat	KSB SuPremE®	Temperaturfühler	3 Kaltleiter
Baureihe Motorhersteller	SuPremE C2 (mit PumpDrive2 Adapterplatte, nicht abnehmbar)	Klemmenkastenstellung	0° gleiche Ausrichtung vom Antrieb aus gesehen
Bereitstellung Antrieb durch	Standardmotor liefert KSB - montiert KSB	Wicklung	400 V
Bauform	V1	Schaltart	Stern
Motorgröße	100L	Motor Kühlmethode	Oberflächenkühlung
Effizienzklasse	Wirkungsgradklasse IE5 gemäß IEC/TS 60034-30-2 (2016) – magnetfrei.	Motorwerkstoff	Aluminium
Motordrehzahl	1500 1/min	Schalldruckpegel des Motors	60 dBA
Frequenz	50 Hz	Antriebsfarbe	Wie Pumpe
Ausgelegt für den Betrieb am Frequenzrichter	Ja	CE-Zulassung	Ja
Bemessungsspannung	400 V	EAC-Zulassung	Ja
Motorbemessungsleist. P2 vorhandene Reserve	2,20 kW 67,61 %	Umgebungstemperatur	40,0 °C
Motornennstrom	5,7 A	Max. absolute Luftfeuchtigkeit	30 %
Isolierstoffklasse	F nach IEC 34-1	Temperatursensor Motorlager	ohne
Motorschutzart	IP55	UKCA-Konformität	Ja

**Werkstoffe G**

**Hinweise 1**

Allgemeine Beurteilungskriterien bei Vorliegen einer Wasseranalyse: pH-Wert  $\geq 6,5$ ; Gehalt an Chloriden (Cl)  $\leq 250$  mg/kg. Chlor (Cl<sub>2</sub>)  $\leq 0,6$  mg/kg.

Spiralgehäuse (102)	Grauguss EN-GJL-250/A48CL35B	Spaltring (502.1)	Grauguss GG/Gusseisen
Gehäusedeckel (161)	Grauguss EN-GJL-250/A48CL35B	Spaltring (502.2)	Grauguss GG/Gusseisen
Welle (210)	Vergütungsstahl C45+N	Scheibe (550)	Stahl ST
Laufrad (230)	Grauguss EN-GJL-250/A48CL35B	Stiftschraube (902)	Stahl 8.8
Antriebslaterne (341)	Grauguss EN-GJL-250/A48CL35B	Mutter (920)	8+A2A/ 8+B633 SC1 TP3
Flachdichtung (400)	DPAF DW001	Laufradmutter (922)	Stahl 8
Dichtring (411)	Stahl ST	Passfeder (940)	Stahl C45+C / A311 GR 1045 Klasse A
		Druckleitung (700)	Stahl ST

**Verpackung**

Verpackungsklasse	A0 Verpackung nach KSB-Wahl	Verpackung für Transport	LKW
Verpackung für Lagerung	Innen		

**Typenschilder**

Typenschild Sprache	sprachneutral
---------------------	---------------

**ETLZ080-080-160 GGS AV11D200224 BKS BIE5 PD2M**  
 Inline-Pumpe

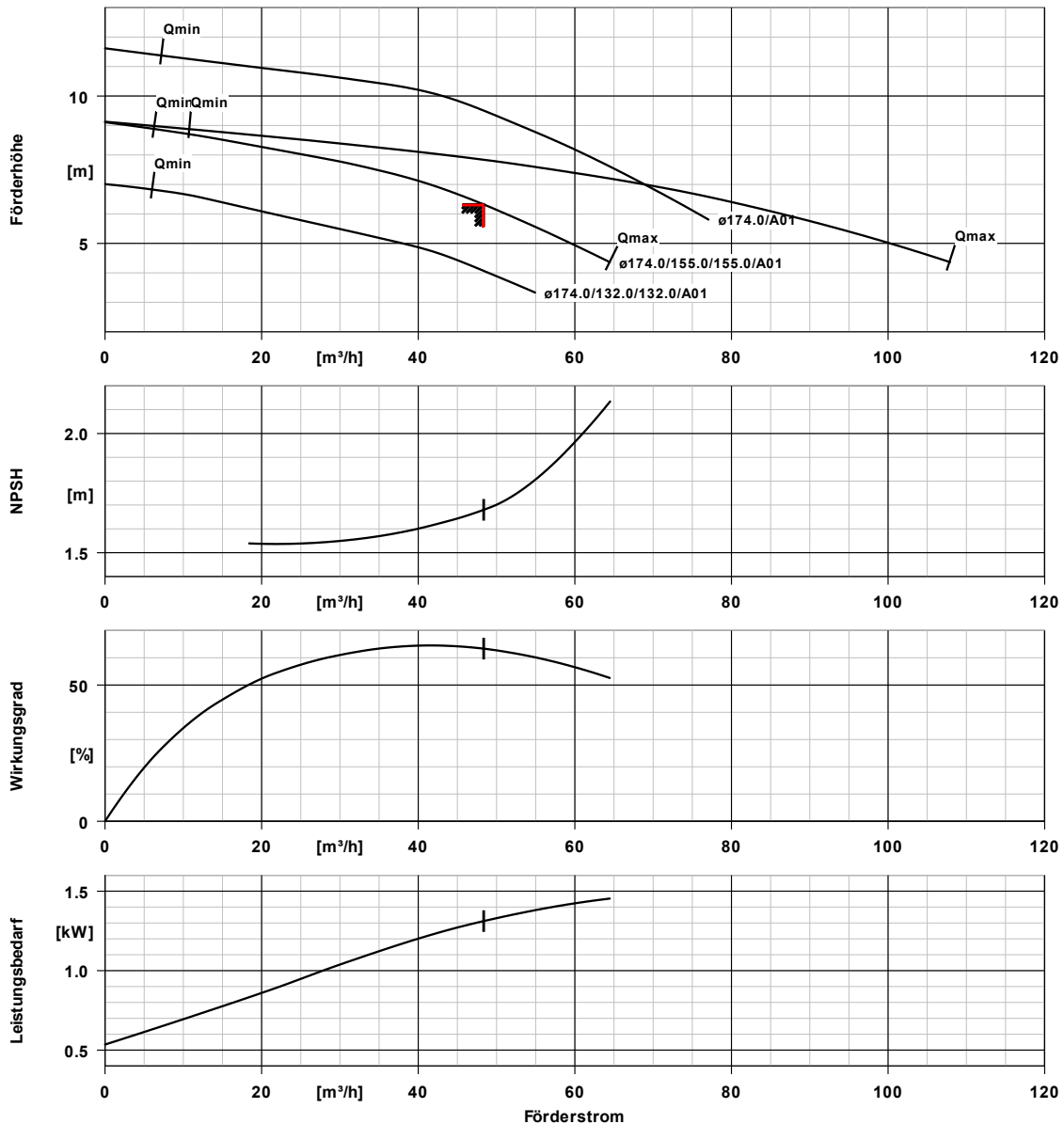

**Kurvendaten**

Drehzahl	1500 1/min	Wirkungsgrad	63,4 %
Mediumdichte	998 kg/m <sup>3</sup>	MEI (Index	≥ 0,70
Viskosität	1,00 mm <sup>2</sup> /s	Mindestwirkungsgrad)	
Förderstrom	48,37 m <sup>3</sup> /h	Leistungsbedarf	1,31 kW
Angefragter Förderstrom	48,28 m <sup>3</sup> /h	NPSHR	1,68 m
Förderhöhe	6,32 m	Kurvennummer	K1161.454/36
Angefragte Förderhöhe	6,30 m	Effektiver	155,0 mm
		Laufreddurchmesser	
		Abnahmenorm	Toleranzen gemäss ISO
			9906 Klasse 3B; kleiner 10
			kW gemäss § 4.4.2

ETLZ080-080-160 GGS AV11D200224 BKS BIE5 PD2M

Inline-Pumpe

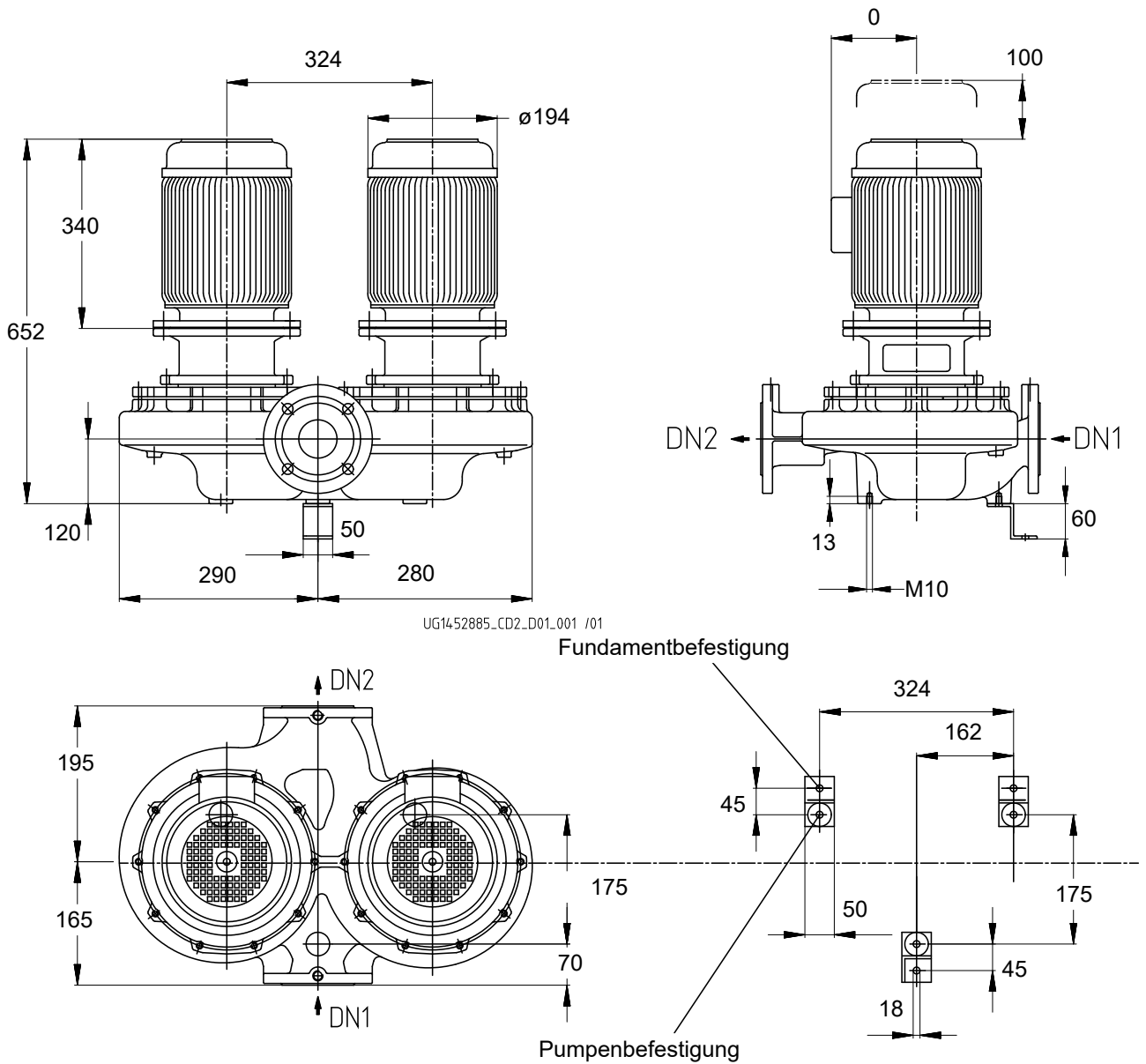

Darstellung ist nicht maßstäblich

Maße in mm

**ETLZ080-080-160 GGS AV11D200224 BKS BIE5 PD2M**  
Inline-Pumpe

**Motor**

Motorfabrikat	KSB
Motorgröße	100L
Leistung Motor	2,20 kW
Motorpolzahl	4
Drehzahl	1500 1/min
Lage Klemmenkasten	0° gleiche Ausrichtung vom Antrieb aus gesehen

**Anschlüsse**

Saugstutzen Nennweite DN1	DN 80 / EN1092-2
Druckstutzen Nennweite DN2	DN 80 / EN1092-2
Nenndruck saugs.	PN 16
Nenndruck drucks.	PN 16

**Gewicht netto**

Pumpe	82 kg
Motor	48 kg
PumpDrive 2	7 kg
Summe	136 kg

**Rohrleitungen spannungsfrei anschließen**

**Plan für Zusatzanschlüsse siehe  
extra Zeichnung.**

**Zusatzzeichnung für PumpDrive**

**ETLZ080-080-160 GGS AV11D200224 BKS BIE5 PD2M**  
Inline-Pumpe

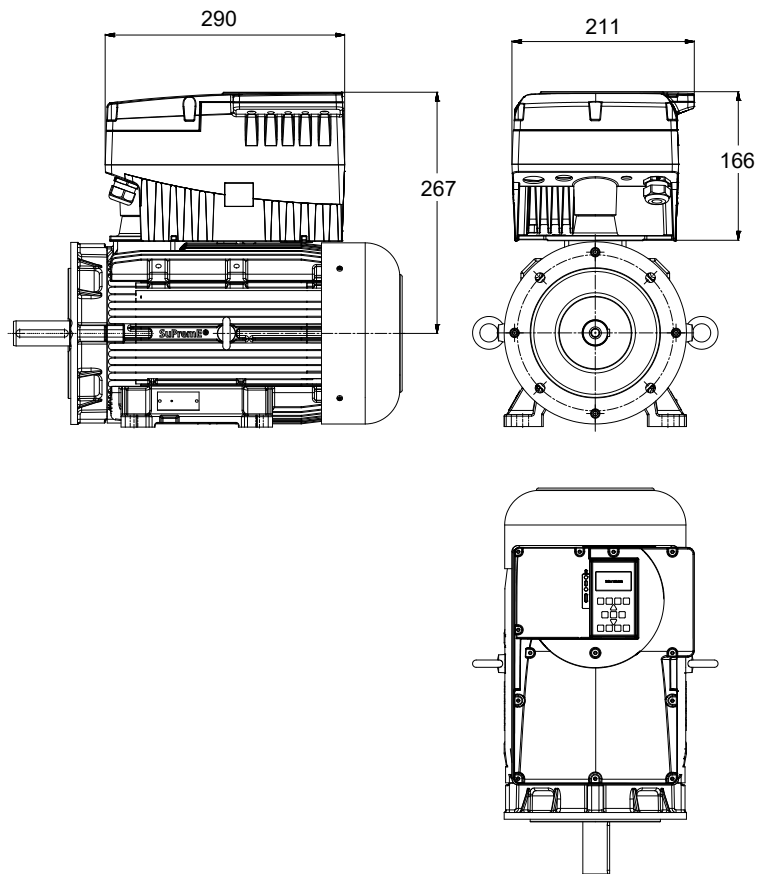

*Darstellung ist nicht maßstäblich*

**PDRV2\_002K20M\_KSUPBE5P4\_MOOOO**

**PumpDrive 2**

Selbstgekühlter Frequenzumrichter (FU) mit modularem Aufbau, der eine stufenlose Drehzahlveränderung von Asynchron- und Synchron-Reluktanzmotoren ermöglicht.

Ausführungskonzept	PumpDrive 2
Schaltgerät	
Anzeigeausführung	mit Graphik-Bedieneinheit
Nennleistung	2,20 kW
Max. zulässiger Strom	6,0 A
M12-Modul	mit
Fernbetrieb	ohne
Hauptschalter	ohne
Feldbus	ohne Feldbus

Optionales IO-Modul	ohne
Montage	MM - Montiert auf einem Motor
Gewicht	7 kg
PumpDrive Länge	290,0 mm
PumpDrive Breite	211,0 mm
PumpDrive Höhe	166,0 mm
Hersteller	KSB
PumpDrive-Adapter	Nein
Bezeichnung	-

**Merkmal**

Netzspannung: 3 ~ 380 V AC -10 % bis 480 V AC + 10 %  
 Netzfrequenz: 50 - 60 Hz +/- 2 %  
 Funkentstörgrad: <= 11 kW: EN 61800-3 C1 / EN 55011 Klasse B / Leitungslänge <= 5 m  
 Funkentstörgrad: > 11 kW: EN 61800-3: C2 / EN 55011 Klasse A, Gruppe 1 / Leitungslänge <= 50 m  
 Internes Netzteil: 24 V +/- 10 %, max. 600 mA DC  
 Service-Schnittstelle: optisch  
 2 x Analogeingang: 0/2-10 V oder 0/4-20 mA  
 1 x Analogausgang: 0-10 V oder 4-20 mA  
 Digitaleingänge:  
 1 x Freischaltung der Hardware  
 5 x parametrierbar  
 Relaisausgang: 2x Wechsler, parametrierbar

**Umgebung:**

Schutzart IP55 (nach EN 60529)  
 Umgebungstemperatur: -10 bis +50 °C  
 Rel. Luftfeuchtigkeit im Betrieb: 5 % bis 85 % (keine Betauung zulässig)  
 Hinweis zur Aufstellung im Freien: Bei Aufstellung im Freien zur Vermeidung von Kondenswasserbildung an der Elektronik und zu starker Sonneneinstrahlung den Frequenzumrichter durch einen geeigneten Schutz abschirmen.

**Gehäuse:**

Kühlkörper: Aluminiumdruckguss  
 Gehäusedeckel: Aluminiumdruckguss  
 Bedieneinheit: Polyamid, glasfaserverstärkt

**Schutzfunktionen:**

- Antriebsvollschutz durch Überstrombegrenzung und Kaltleiterüberwachung
- Automatische Drehzahlsenkung bei Überlast und Übertemperatur. Schutz bei Phasenausfall motorseitig, Kurzschlussüberwachung motorseitig (Phase-Phase und Phase-Erde), Überspannung/Unterspannung
- Schutz gegen Motorüberlast
- Ausblenden von Resonanzfrequenzen
- Überwachung auf Kabelbruch (live zero)
- Trockenlaufschutz und Schutz vor hydraulischer Blockade (sensorlos durch Lernfunktion)
- Kennfeldüberwachung

**Steuern/Regeln:**

- Stellerbetrieb über Analogeingang, Display oder Feldbus
- Frei wählbare maximale Drehzahl (0 bis 70 Hz bzw. 140 Hz)
- Regelbetrieb über integrierten PID-Regler
- Regelgrößen sind Druck, Differenzdruck delta-p (konstant) oder delta-p (variabel), Temperatur, Niveau, Durchfluss

## PDRV2\_002K20M\_KSUPBE5P4\_MOOOO

- Sensorlose Differenzdruckregelung ( $\Delta p$ -const.) im Einzelpumpenbetrieb
- Sensorlose Differenzdruckregelung mit förderstromabhängiger Sollwertnachführung (DFS) ( $\Delta p$  var) im Einzelpumpenbetrieb
- Sensorlose Förderstromregelung
- Sensorlose förderstromabhängige Drucksollwertnachführung zur Kompensation von Rohrreibungsverlusten (DFS-Funktion) zur verbesserten Energieeinsparung
- Förderstromschätzung
- Alternativer Sollwert
- Funktionslauf

### Bedienung und Anzeige:

- Display zur Anzeige von Messwerten und Alarmen und zur Parametrierung, inklusive Fehlerhistorie, Betriebsstundenzähler (Motor, FU)
- Betriebspunktanzeige (Q, H)
- Energieeinsparzähler
- Optische Service-Schnittstelle zur Anbindung an das KSB Service Tool
- Inbetriebnahmeassistent
- Display demontierbar, zur Montage an Wand oder Rohrleitung

### Funktionen PumpDrive:

- Einstellbare Anfahr- und Bremsrampen
- Feldorientierte Regelung (Vektorregelung) mit umschaltbarem Motoransteuerverfahren (ASM, SuPremE)
- Automatische Motoranpassung (AMA)
- Hand-0-Automatik Betrieb
- Sleep-Modus (Bereitschaftsbetrieb)

### Einbauoptionen :

- M12-Modul für die Busanbindung von PumpMeter und zum Mehrpumpenbetrieb mit bis zu 6 Pumpen
- Funkmodul zur Kommunikation mit einem Smartphone
- Feldbusmodule Profibus DP, LON, Modbus RTU, BACnet MS/TP, Profinet
- E/A-Erweiterungskarte
- Hauptschalter



**PDRV2\_002K20M\_KSUPBE5P4\_MOOOO**

**PumpDrive 2**

Selbstgekühlter Frequenzumrichter (FU) mit modularem Aufbau, der eine stufenlose Drehzahlveränderung von Asynchron- und Synchron-Reluktanzmotoren ermöglicht.

Ausführungskonzept	PumpDrive 2
Schaltgerät	
Anzeigeausführung	mit Graphik-Bedieneinheit
Nennleistung	2,20 kW
Max. zulässiger Strom	6,0 A
M12-Modul	mit
Fernbetrieb	ohne
Hauptschalter	ohne
Feldbus	ohne Feldbus

Optionales IO-Modul	ohne
Montage	MM - Montiert auf einem Motor
Gewicht	7 kg
PumpDrive Länge	290,0 mm
PumpDrive Breite	211,0 mm
PumpDrive Höhe	166,0 mm
Hersteller	KSB
PumpDrive-Adapter	Nein
Bezeichnung	-

**Merkmal**

Netzspannung: 3 ~ 380 V AC -10 % bis 480 V AC + 10 %  
 Netzfrequenz: 50 - 60 Hz +/- 2 %  
 Funkentstörgrad: <= 11 kW: EN 61800-3 C1 / EN 55011 Klasse B / Leitungslänge <= 5 m  
 Funkentstörgrad: > 11 kW: EN 61800-3: C2 / EN 55011 Klasse A, Gruppe 1 / Leitungslänge <= 50 m  
 Internes Netzteil: 24 V +/- 10 %, max. 600 mA DC  
 Service-Schnittstelle: optisch  
 2 x Analogeingang: 0/2-10 V oder 0/4-20 mA  
 1 x Analogausgang: 0-10 V oder 4-20 mA  
 Digitaleingänge:  
 1 x Freischaltung der Hardware  
 5 x parametrierbar  
 Relaisausgang: 2x Wechsler, parametrierbar

**Umgebung:**

Schutzart IP55 (nach EN 60529)  
 Umgebungstemperatur: -10 bis +50 °C  
 Rel. Luftfeuchtigkeit im Betrieb: 5 % bis 85 % (keine Betauung zulässig)  
 Hinweis zur Aufstellung im Freien: Bei Aufstellung im Freien zur Vermeidung von Kondenswasserbildung an der Elektronik und zu starker Sonneneinstrahlung den Frequenzumrichter durch einen geeigneten Schutz abschirmen.

**Gehäuse:**

Kühlkörper: Aluminiumdruckguss  
 Gehäusedeckel: Aluminiumdruckguss  
 Bedieneinheit: Polyamid, glasfaserverstärkt

**Schutzfunktionen:**

- Antriebsvollschutz durch Überstrombegrenzung und Kaltleiterüberwachung
- Automatische Drehzahlsenkung bei Überlast und Übertemperatur. Schutz bei Phasenausfall motorseitig, Kurzschlussüberwachung motorseitig (Phase-Phase und Phase-Erde), Überspannung/Unterspannung
- Schutz gegen Motorüberlast
- Ausblenden von Resonanzfrequenzen
- Überwachung auf Kabelbruch (live zero)
- Trockenlaufschutz und Schutz vor hydraulischer Blockade (sensorlos durch Lernfunktion)
- Kennfeldüberwachung

**Steuern/Regeln:**

- Stellerbetrieb über Analogeingang, Display oder Feldbus
- Frei wählbare maximale Drehzahl (0 bis 70 Hz bzw. 140 Hz)
- Regelbetrieb über integrierten PID-Regler
- Regelgrößen sind Druck, Differenzdruck delta-p (konstant) oder delta-p (variabel), Temperatur, Niveau, Durchfluss

## PDRV2 \_002K20M\_KSUPBE5P4\_MOOOO

- Sensorlose Differenzdruckregelung ( $\Delta p$ -const.) im Einzelpumpenbetrieb
- Sensorlose Differenzdruckregelung mit förderstromabhängiger Sollwertnachführung (DFS) ( $\Delta p$  var) im Einzelpumpenbetrieb
- Sensorlose Förderstromregelung
- Sensorlose förderstromabhängige Drucksollwertnachführung zur Kompensation von Rohrreibungsverlusten (DFS-Funktion) zur verbesserten Energieeinsparung
- Förderstromschätzung
- Alternativer Sollwert
- Funktionslauf

### Bedienung und Anzeige:

- Display zur Anzeige von Messwerten und Alarmen und zur Parametrierung, inklusive Fehlerhistorie, Betriebsstundenzähler (Motor, FU)
- Betriebspunktanzeige (Q, H)
- Energieeinsparzähler
- Optische Service-Schnittstelle zur Anbindung an das KSB Service Tool
- Inbetriebnahmeassistent
- Display demontierbar, zur Montage an Wand oder Rohrleitung

### Funktionen PumpDrive:

- Einstellbare Anfahr- und Bremsrampen
- Feldorientierte Regelung (Vektorregelung) mit umschaltbarem Motoransteuerverfahren (ASM, SuPremE)
- Automatische Motoranpassung (AMA)
- Hand-0-Automatik Betrieb
- Sleep-Modus (Bereitschaftsbetrieb)

### Einbauoptionen :

- M12-Modul für die Busanbindung von PumpMeter und zum Mehrpumpenbetrieb mit bis zu 6 Pumpen
- Funkmodul zur Kommunikation mit einem Smartphone
- Feldbusmodule Profibus DP, LON, Modbus RTU, BACnet MS/TP, Profinet
- E/A-Erweiterungskarte
- Hauptschalter

## PumpMeter

Intelligenter Druckaufnehmer PumpMeter - mit Vor-Ort-Betriebspunktanzeige

### Allgemeine Beschreibung:

PumpMeter ist ein intelligenter Druckaufnehmer mit Vor-Ort-Anzeige von Messwerten und Betriebsdaten der Pumpe, der bereits werksseitig komplett montiert und auf Ihre individuelle Pumpe parametrierbar ist. PumpMeter wird über einen M12-Steckverbinder angeschlossen und ist sofort betriebsbereit. PumpMeter zeichnet das Lastprofil der Pumpe während des Betriebs auf, um gegebenenfalls Optimierungspotentiale zur Steigerung der Energieeffizienz und der Verfügbarkeit Ihres Pumpensystems auszuweisen.

### Anzeigeeinheit:

Anzeigeeinheit mit beleuchtetem Display zur Vor-Ort-Anzeige von Messwerten und Betriebsparametern der Pumpe, intuitiv und international verständliche Symbolik, in 90°-Schritten drehbar montierte Anzeige.

### Anzeigewerte:

Saugdruck, Druck am Eintritt der Pumpe in bar, Relativdruck  
 Enddruck, Druck am Austritt der Pumpe in bar, Relativdruck  
 Differenzdruck zwischen Ein- und Austritt der Pumpe in bar  
 Qualitative Betriebspunktanzeige

Anschluss der Anzeigeeinheit über Steckverbinder M12 x 1, 5-polig zur Energieversorgung und zur Nutzung von Kommunikationsschnittstellen. Bereitsstellung wahlweise des Messwertes des Enddrucks oder des berechneten Differenzdrucks der Pumpe über einen Analogausgang 4 ... 20 mA oder über eine alternativ verwendbare serielle Schnittstelle RS 485, Modbus RTU.

Kommunikation über RS232-Service-Schnittstelle zur Parametrierung.  
 Werksseitige Vorparametrierung auf die individuelle Pumpe.

### Sensorik:

Zwei Relativdrucktransmitter - jeweils 1 Transmitter werksseitig montiert an Ein- und Austritt der Pumpe und mittels Steckverbinder an die Auswerteeinheit angeschlossen.

Messgenauigkeit (Summe aller Fehler, bezogen auf Messbereichsspanne):

±1% für Medientemperatur -10 ... 100 °C  
 ±2.5% für Medientemperatur -30 ... -10 °C und 100...140 °C

Material der Messzelle: Edelstahl (dichtungsfrei)

Verfügbare Messbereiche:

-1 ...10 bar (Relativdruck)

-1 ...10 bar (Relativdruck)

Umgebungsbedingungen:

Schutzart: IP 65

Umgebungstemperatur:

-30°C ... 80°C (Transport, Lagerung)  
 -10°C ... 60°C (Betrieb)

Medientemperatur: -30°C ... 140°C

Materialbeständigkeit:

UV-beständig (Außenaufstellung möglich)  
 Beständigkeit gegenüber den meisten üblichen Reinigungsmitteln  
 Ölnebelbeständig

Silikonfreiheit:

Frei von lackbenetzungstörenden Substanzen

Elektrische Daten:

Spannungsversorgung:

24V DC ± 10%, min. 140 mA

Schnittstellen, alternativ nutzbar:

4 ... 20 mA, 3-Leiter (End- oder Differenzdruck)

RS485, Modbus RTU (Slave)

Service-Schnittstelle: RS232

EMV:

EN 61326-1 (Störfestigkeit Industrie, Störaussendung Wohnbereich)