

ETL 032-032-160 GG AA11D200064 BKSBI1
 Inline-Pumpe

Betriebsdaten

Angefragter Förderstrom		Förderstrom	8,00 m³/h
Angefragte Förderhöhe		Förderhöhe	10,00 m
Fördermedium	Frostschutzmittel auf Ethylenglykolbasis, inhibiert, geschlossenes System, z.B. Antifrogen N oder vergleichbare Produkte Konzentration 50% Chemisch und mechanisch die Werkstoffe nicht angreifend	Wirkungsgrad	57,3 %
		MEI (Index Mindestwirkungsgrad)	≥ 0,70
		Leistungsbedarf	0,41 kW
		Pumpendrehzahl	1512 1/min
Umgebungslufttemperatur	20,0 °C	NPSH erforderlich	1,15 m
Temperatur Fördermedium	20,0 °C	zulässiger Betriebsdruck	16,00 bar.r
Mediumdichte	1084 kg/m³		
Viskosität Fördermedium	4,31 mm²/s	Enddruck	1,06 bar.r
Zulaufdruck max.	0,00 bar.r	Min. zul. Massenstrom für stabilen Dauerbetrieb	0,53 kg/s
Massenstrom	2,41 kg/s	Nullpunktförderhöhe	10,87 m
Max. Leistung für Kennlinie	0,61 kW	Max. zul. Massenstrom	5,62 kg/s
Min. zul. Förderstrom für stabilen Dauerbetrieb	1,77 m³/h	Ausführung	Einzelpumpe 1 x 100 %

Ausführung

Pumpennorm	EN 733	Dichtungscode	11
Achtung: Die Baulänge dieser Pumpe ist 20mm länger als die der alten Etaline-Generation		Fahrweise	A Einfachwirkende GLRD (A-Deckel, konisch)
Ausführung	Inline-Pumpe in Blockbauweise	Fördermedium ohne Silikate	
Aufstellart	Horizontal	Dichtungseinbauraum	Konischer Dichtungsraum (A-Deckel)
Saugstutzen Nennweite	DN 32	Berührungsschutz	mit
Saugstutzen Nenndruck	PN 16	Spaltring	Spaltring
Saugstutzen Stellung	180° (unten)	Lafraddurchmesser	170,0 mm
Saugflansch gebohrt nach Norm	EN1092-2	Freier Durchgang	5,4 mm
Druckstutzen Nennweite	DN 32	Drehrichtung von Antriebsseite	Rechts im Uhrzeigersinn
Druckstutzen Nenndruck	PN 16	Silikonfreie Ausführung	Ja
Druckstutzen Stellung	oben (0°/360°)	Lagerträgerausführung	Blockbauweise
Druckflansch gebohrt nach Norm	EN1092-2	Lagerträgergröße	25
Wellendichtung	Einfachwirkende GLRD	Lagerart	Wälzlager
Hersteller	KSB	Schmierart Antriebsseite	Fett
Typ	1	Farbe	Blutorange (RAL 2002)
Werkstoffcode	BQ1EGG-WA		

ETL 032-032-160 GG AA11D200064 BKSBI1
 Inline-Pumpe

Antrieb, Zubehör

Antriebstyp	Elektromotor	Wärmeklasse	F nach IEC 34-1
Antriebsnorm mech.	IEC	Motorschutzart	IP55
Motorfabrikat	KSB	Cosphi bei 4/4 Last	0,81
Bereitstellung Antrieb durch	Standardmotor liefert KSB - montiert KSB	Motorwirkungsgrad bei 4/4 Last	69,4 %
Bauform	V1	Temperaturfühler	3 Kaltleiter
Motorgröße	080M	Klemmenkastenstellung	0°/360° (oben)
Effizienzklasse	IE1 gemäß IEC 60034-30	Wicklung	vom Antrieb aus gesehen
Drehzahlauswahl	Angepasste Drehzahl	Motorpolzahl	230 / 400 V
Ausgelegt für den Betrieb am Frequenzumrichter	Ja	Schaltart	4
Frequenz	50 Hz	Motor Kühlmethode	Stern
Bemessungsspannung	400 V	Motorwerkstoff	Oberflächenkühlung
Motorbemessungsleist. P2	0,55 kW	Fu-Betrieb zugelassen	Aluminium
vorhandene Reserve	33,71 %	Schalldruckpegel des Motors	geeignet für FU-Betrieb
Motornennstrom	1,5 A		47 dBa
Anlaufstromverhältnis IA/IN	3,9		

Werkstoffe G

Spiralgehäuse (102)	Grauguss EN-GJL- 250/A48CL35B	Spaltring (502.1)	Grauguss GG/Gusseisen
Gehäusedeckel (161)	Grauguss EN-GJL- 250/A48CL35B	Spaltring (502.2)	Grauguss GG/Gusseisen
Welle (210)	Vergütungsstahl C45+N	Wellenhülse (523)	CrNiMo-Stahl
Laufgrad (230)	Grauguss EN-GJL- 250/A48CL35B	Stiftschraube (902)	Stahl 8.8
Antriebslaterne (341)	Grauguss EN-GJL- 250/A48CL35B	Verschlussschraube (903)	Stahl ST
Flachdichtung (400)	DPAF Dichtungsplatte asbestfrei	Laufgradmutter (922)	Stahl 8
Dichtring (411)	Stahl ST	Passfeder (940)	Stahl C45+C / A311 GR 1045 Klasse A

ETL 032-032-160 GG AA11D200064 BKSBI1
 Inline-Pumpe

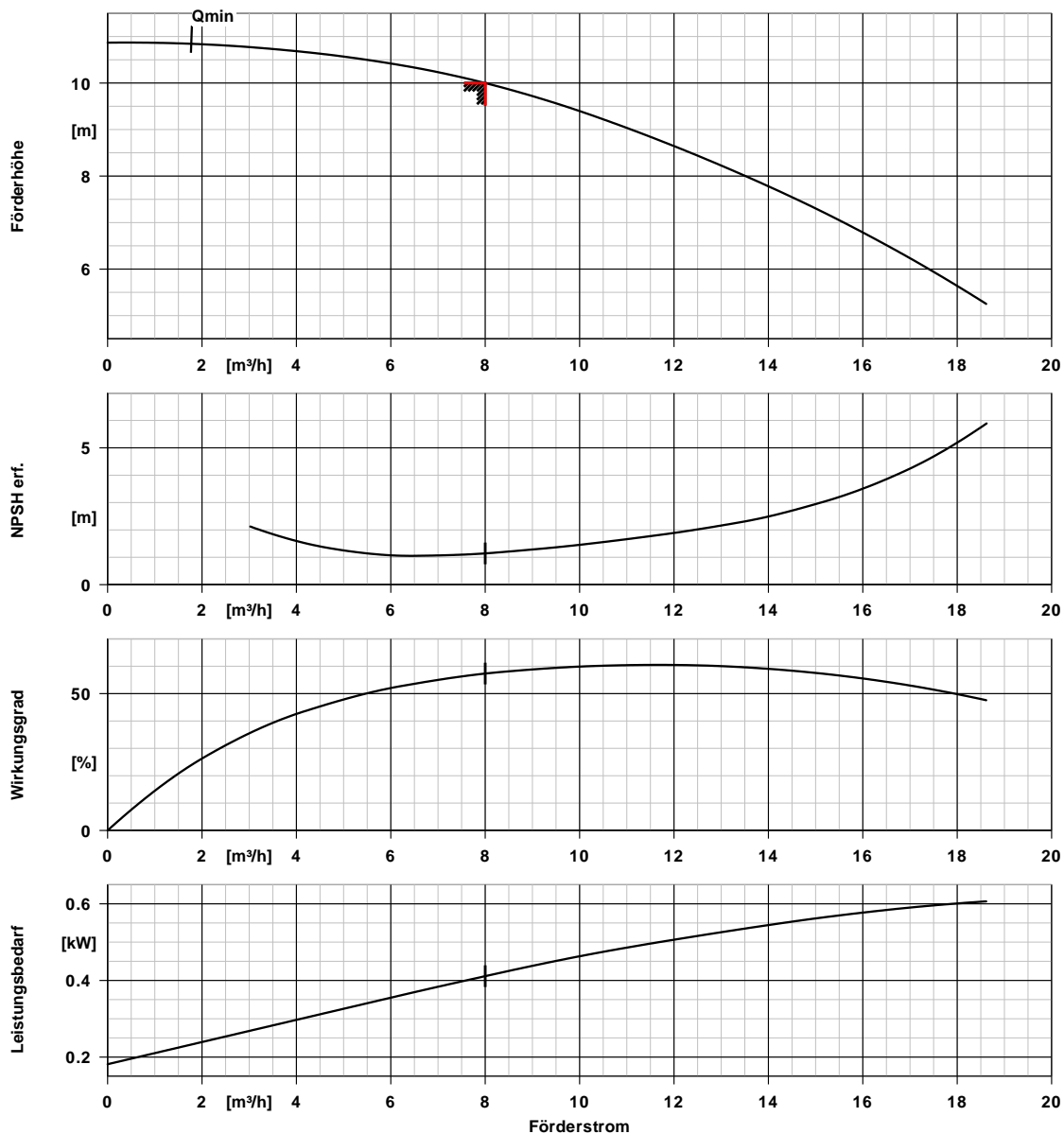

Kurven Daten

Drehzahl	1512 1/min	Wirkungsgrad	57,3 %
Mediumdichte	1084 kg/m^3	MEI (Index	$\geq 0,70$
Viskosität	4,31 mm^2/s	Mindestwirkungsgrad)	
Förderstrom	8,00 m^3/h	Leistungsbedarf	0,41 kW
Angefragter Förderstrom	8,00 m^3/h	NPSH erforderlich	1,15 m
Förderhöhe	10,00 m	Kurvennummer	K1159.454/18
Angefragte Förderhöhe	10,00 m	Effektiver	170,0 mm
		Laufreddurchmesser	
		Abnahmenorm	
			Toleranzen gemäss ISO
			9906 Klasse 3B; kleiner 10
			kW gemäss § 4.4.2

ETL 032-032-160 GG AA11D200064 BKSBI1
 Inline-Pumpe

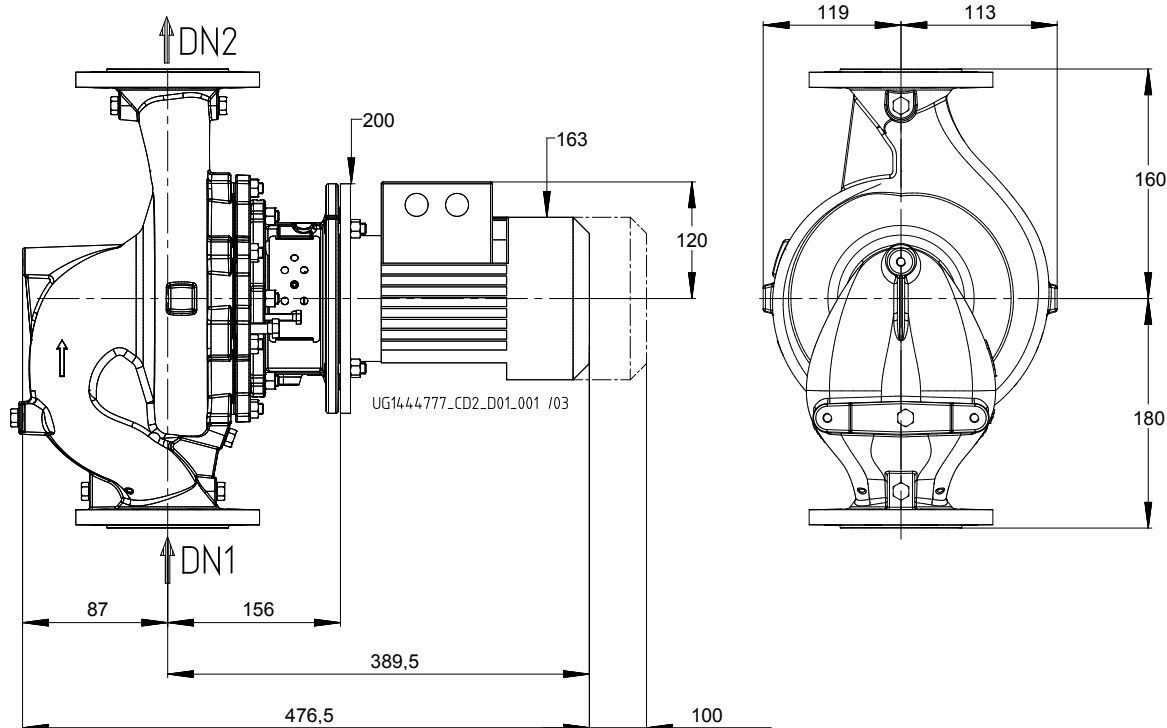

Darstellung ist nicht maßstäblich

Maße in mm

Motor

Motorfabrikat	KSB
Motorgröße	080M
Leistung Motor	0,55 kW
Motorpolzahl	4
Drehzahl	1421 1/min
Lage Klemmenkasten	0°/360° (oben) vom Antrieb aus gesehen

Anschlüsse

Saugstutzen Nennweite DN1	DN 32 / EN1092-2
Druckstutzen Nennweite DN2	DN 32 / EN1092-2
Nenndruck saugs.	PN 16
Nenndruck drucks.	PN 16

Gewicht netto

Pumpe	20 kg
Motor	9 kg
Summe	29 kg

Rohrleitungen spannungsfrei anschließen

Plan für Zusatzanschlüsse siehe extra Zeichnung.

ETL 032-032-160 GG AA11D200064 BKSBI1
 Inline-Pumpe

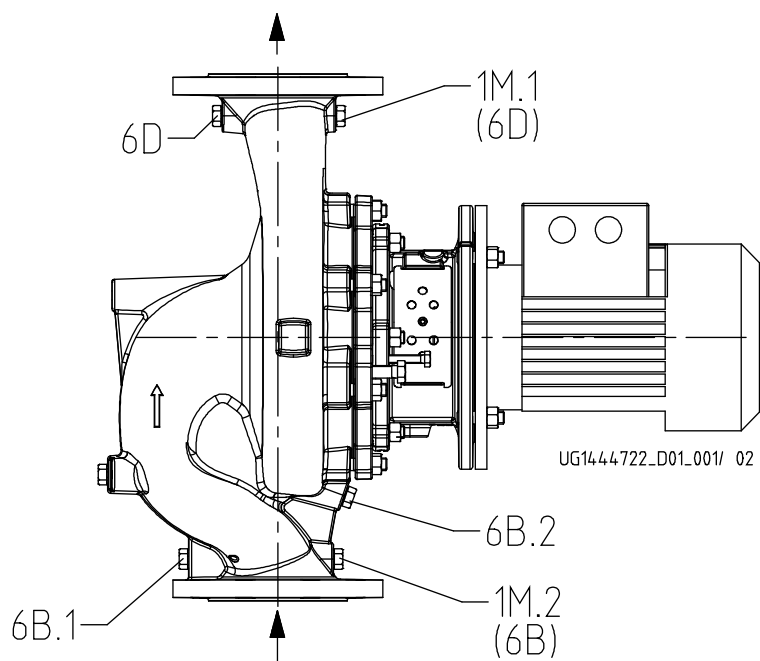

Anschlüsse

Pumpengehäusevariante		XX36
1M.1 Druckmessgerät-Anschluss	Rc 1/4	Gebohrt und verschlossen.
1M.2 Druckmessgerät-Anschluss	Rc 1/4	Gebohrt und verschlossen.
6B.1 Förderflüssigkeit-Entleerung	Rc 1/4	Nicht ausgeführt
6B.2 Förderflüssigkeit-Entleerung	Rc 1/4	Gebohrt und verschlossen.
6D Förderflüssigkeit-Auffüllen/Entlüften	Rc 1/4	Nicht ausgeführt
5B Entlüftung	G 1/4	Nicht ausgeführt